

**Absolútna kontrola  
nad každým skrutkovým spojom**

**Metaflux 76-39 Lak na zaistovanie spojov**

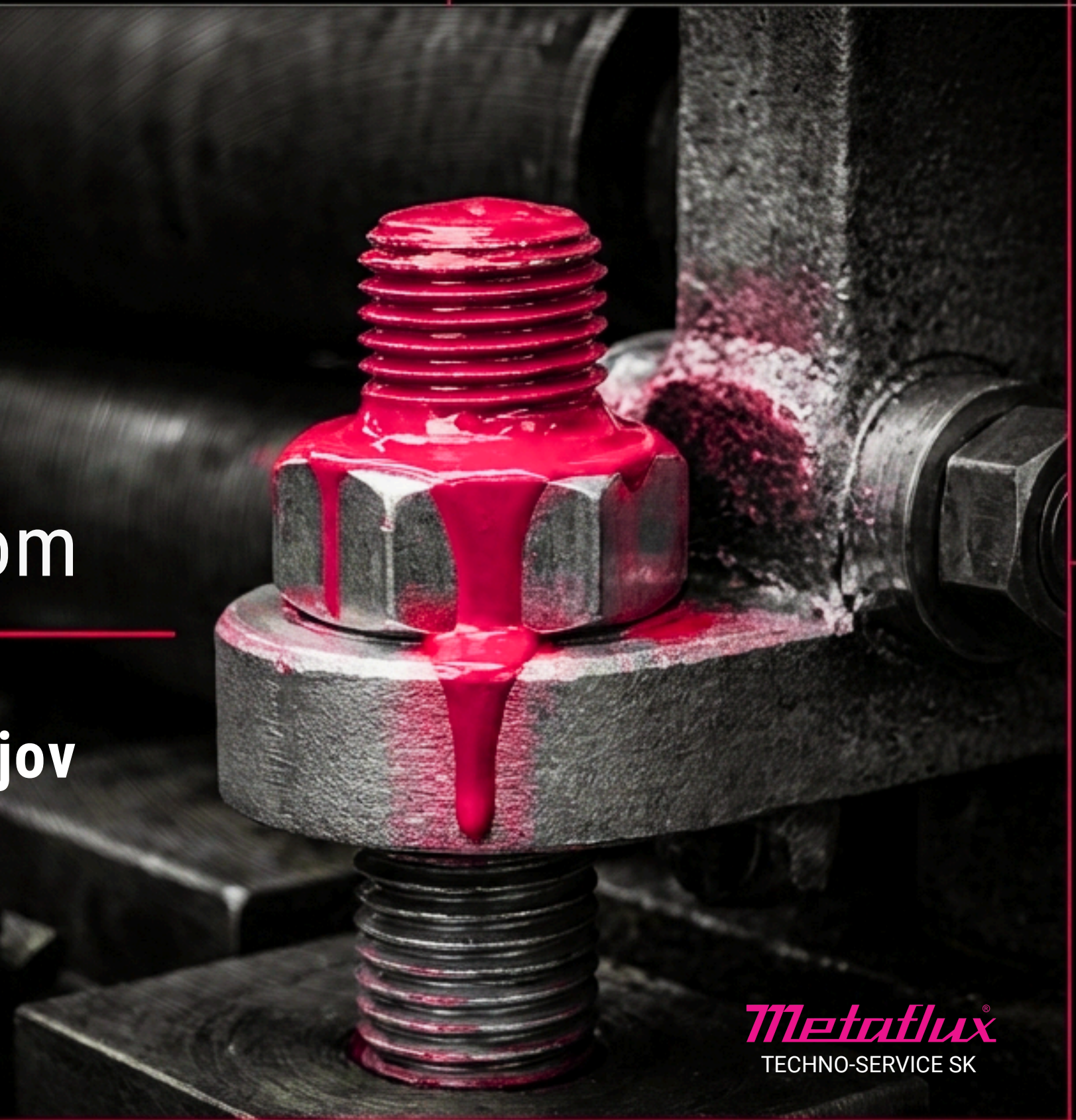

**Metaflux**<sup>®</sup>  
TECHNO-SERVICE SK



## Jeden produkt. Tri úrovne ochrany.

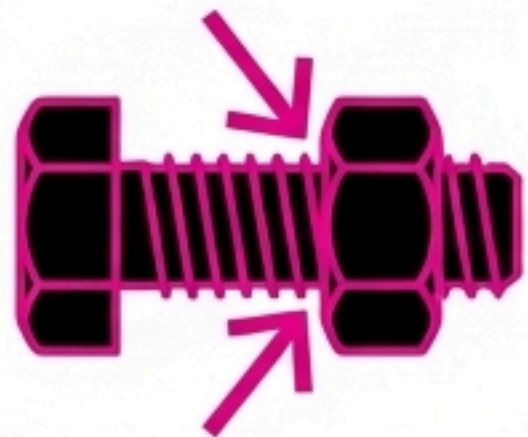

### Zaistovanie

Fixácia proti uvoľneniu vplyvom vibrácií na strojoch a mechanických zariadeniach.



### Označovanie

Vizuálna kontrola pri montáži. Rýchla identifikácia dotiahnutých a skontrolovaných spojov.



### Plombovanie

Ochrana pred neoprávnenou manipuláciou. Vizuálny dôkaz akéhokoľvek pohybu.

# Mechanizmus vizuálneho dôkazu

Po zaschnutí sa lak stáva krehkým. Akýkoľvek pohyb štruktúru naruší.

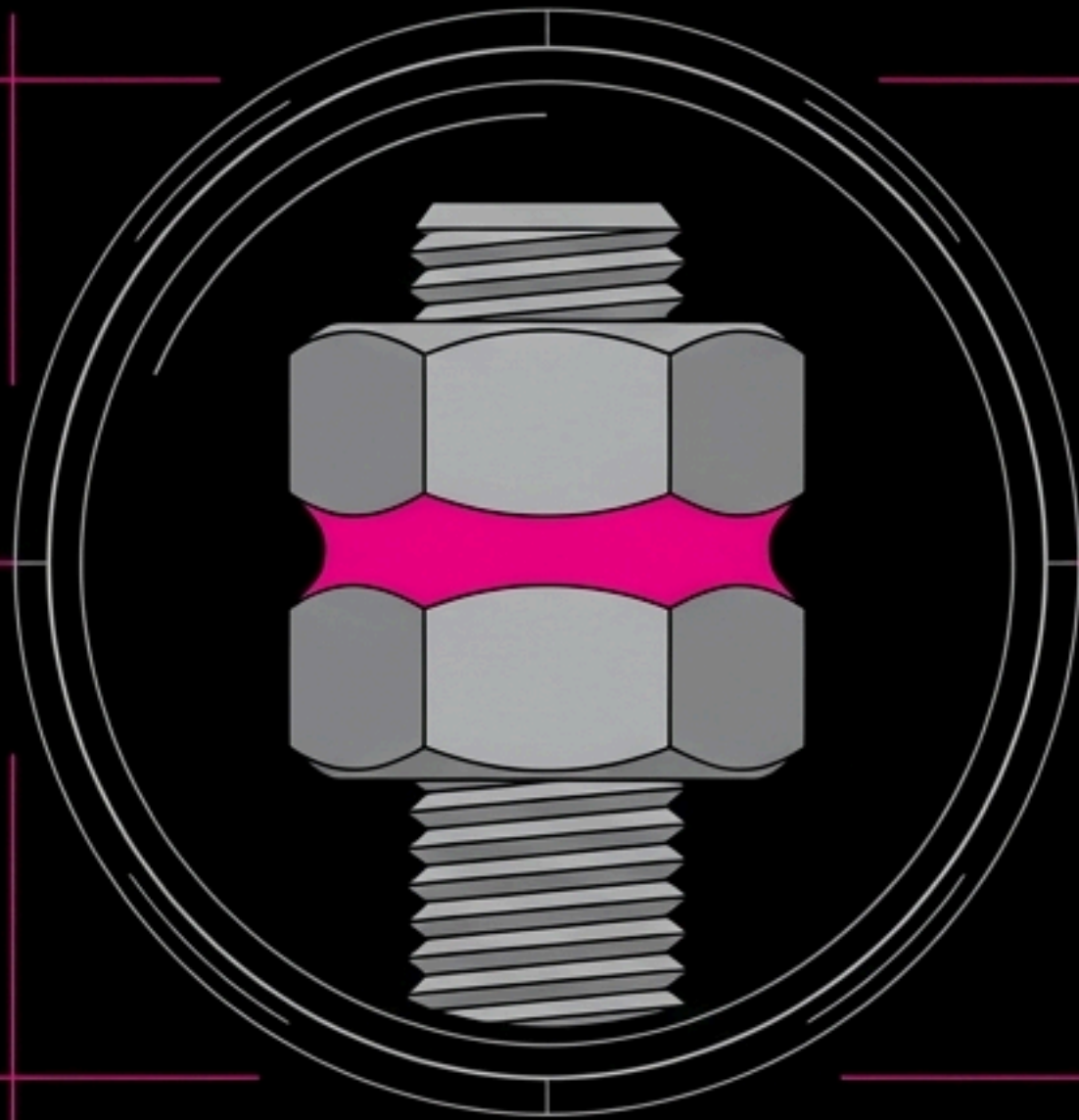

## Nedotknutý stav

100% Integrita. Spoj nebol od výroby alebo údržby povolený.

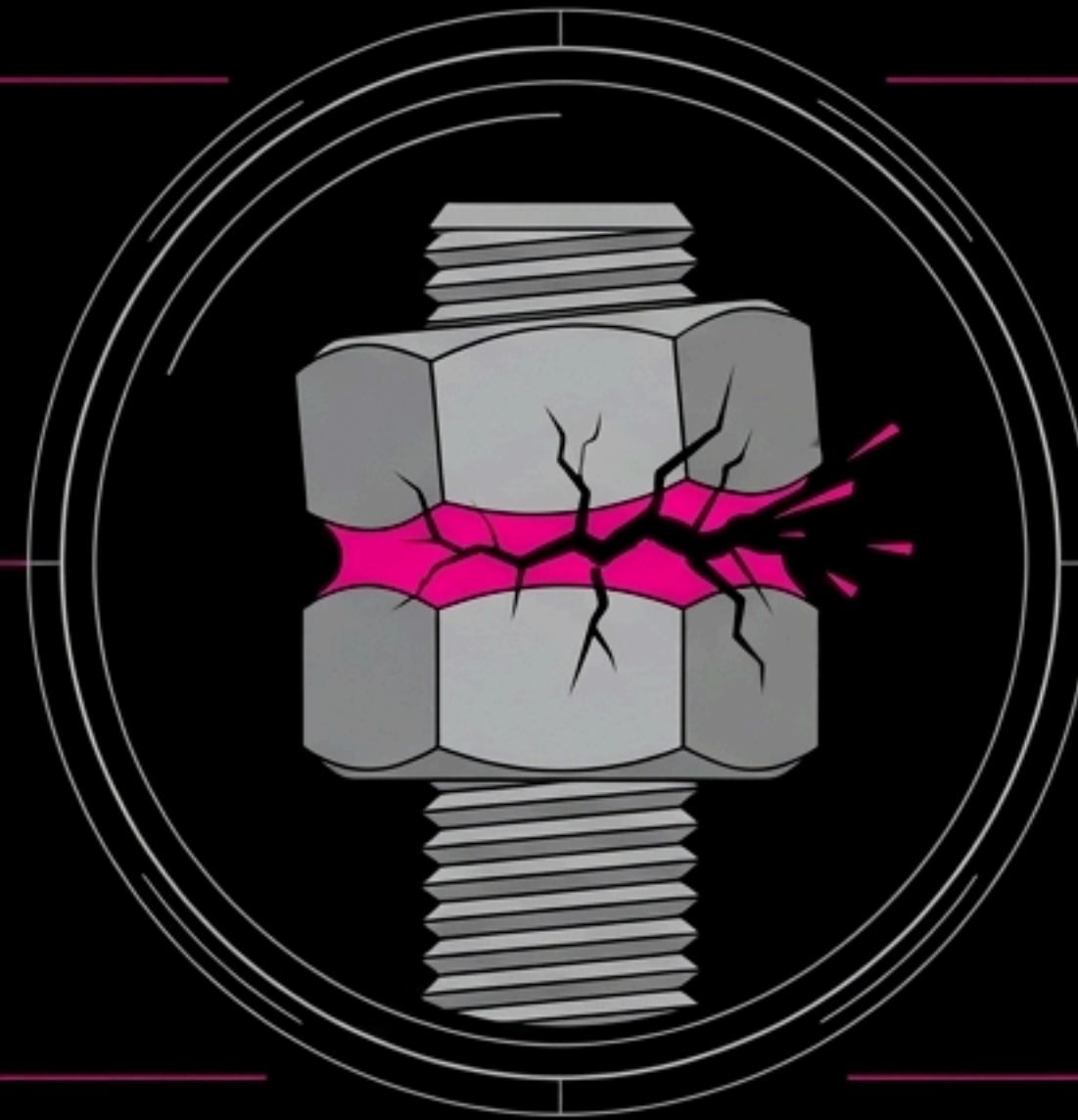

## Narušený stav

Neoprávnený zásah. Prasknutý lak okamžite signalizuje manipuláciu alebo kritické uvoľnenie.

# Tixotropná viskozita:

## Aplikácia v akejkolvek polohe

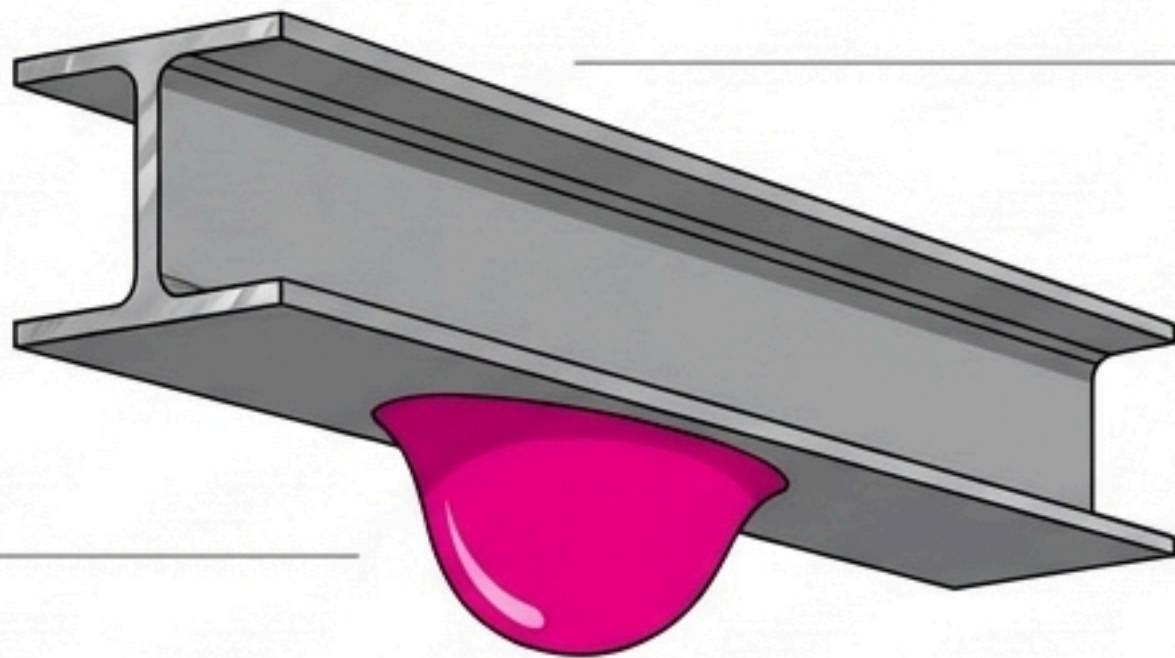

Nesteká a nekvapká. Lak drží tvar aj pri práci vo výškach alebo v obrátenej polohe.

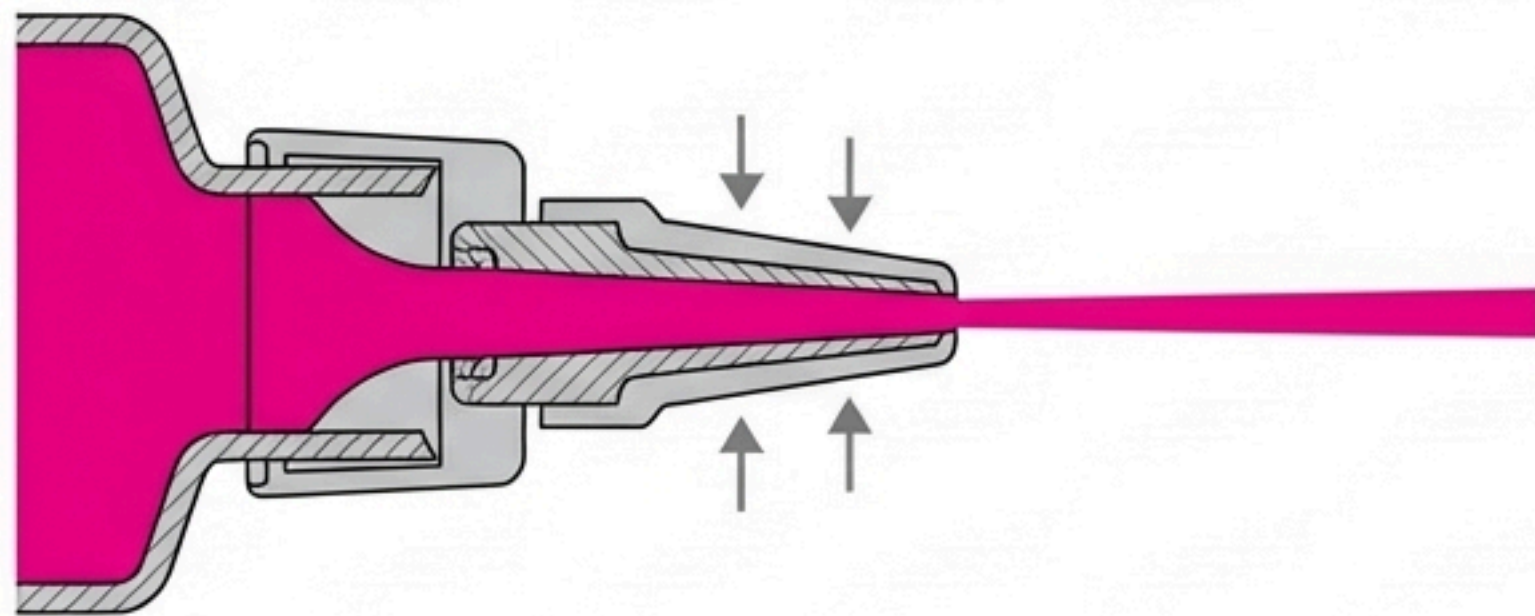

Aktívny stav:  
Po pretrepaní a stlačení tuby lak plynule preteká, čo umožňuje maximálne precízne dávkovanie.

# Ultimátna priľnavosť: Výhoda na pozinkovanej oceli

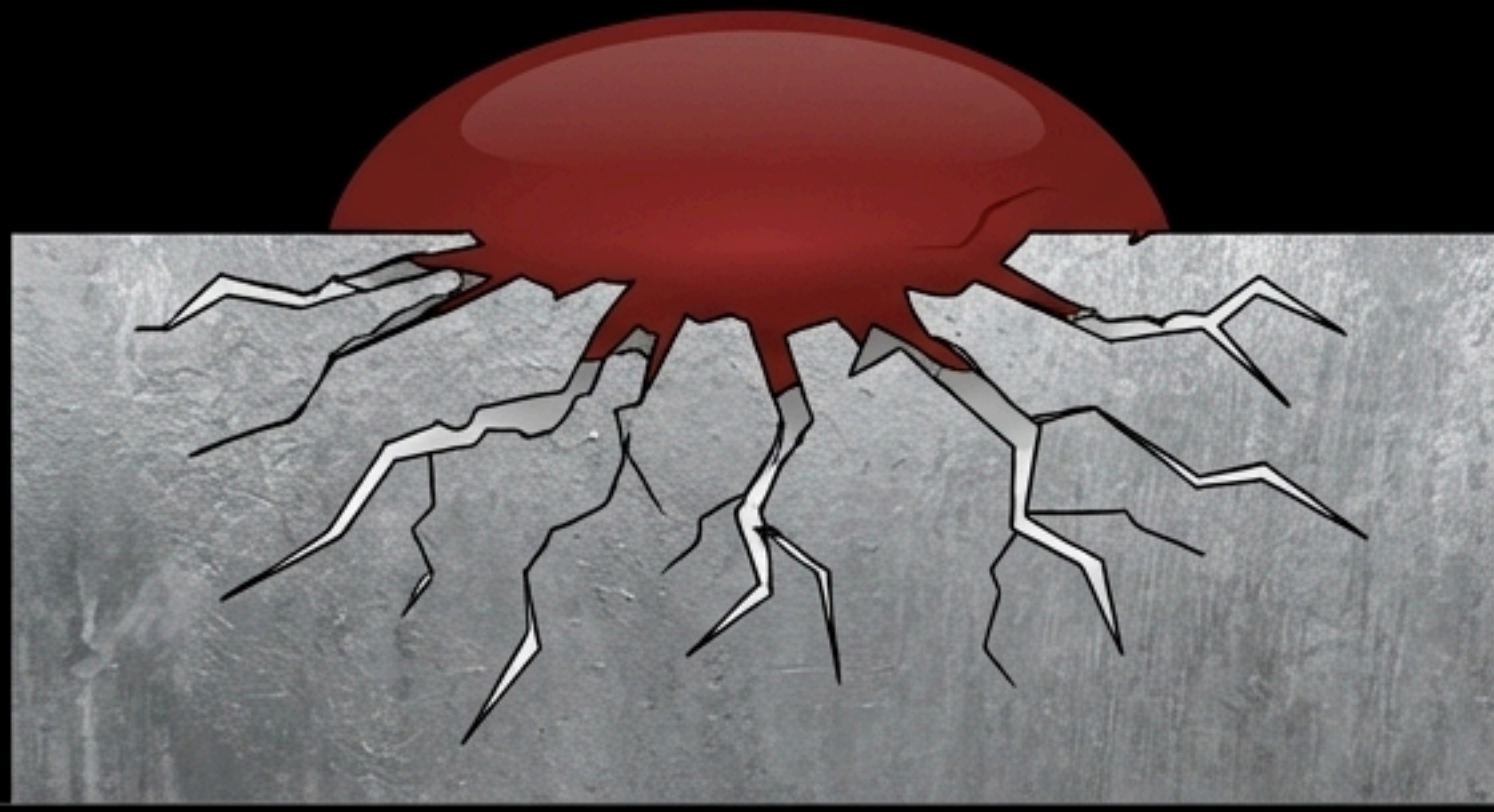

## Trhový štandard

Bežné laky chemicky reagujú so zinkom.  
Výsledkom je nulová priľnavosť a odlupovanie.

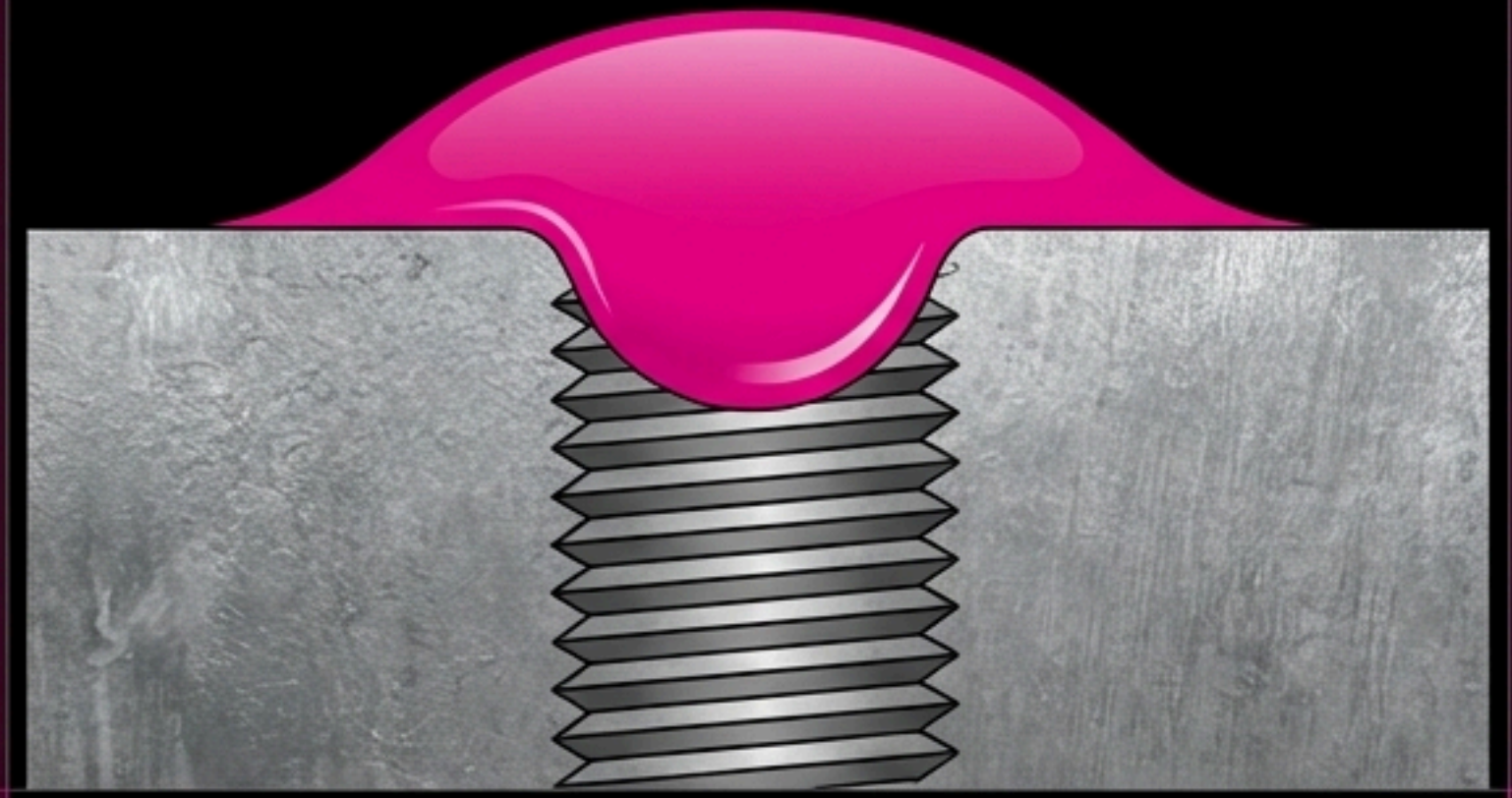

## Metaflux 76-39

Čistý akrylát v laku Metaflux na zinku nedegraduje.  
Garantuje dokonalé priľnutie bez chemickej reakcie.

Kompatibilita: Oceľ, Pozinkovaná oceľ, Hliník a vybrané Plasty.

# Tepelná a environmentálna odolnosť



# Fázy vytvrdnutia

(Pri teplote +20°C)

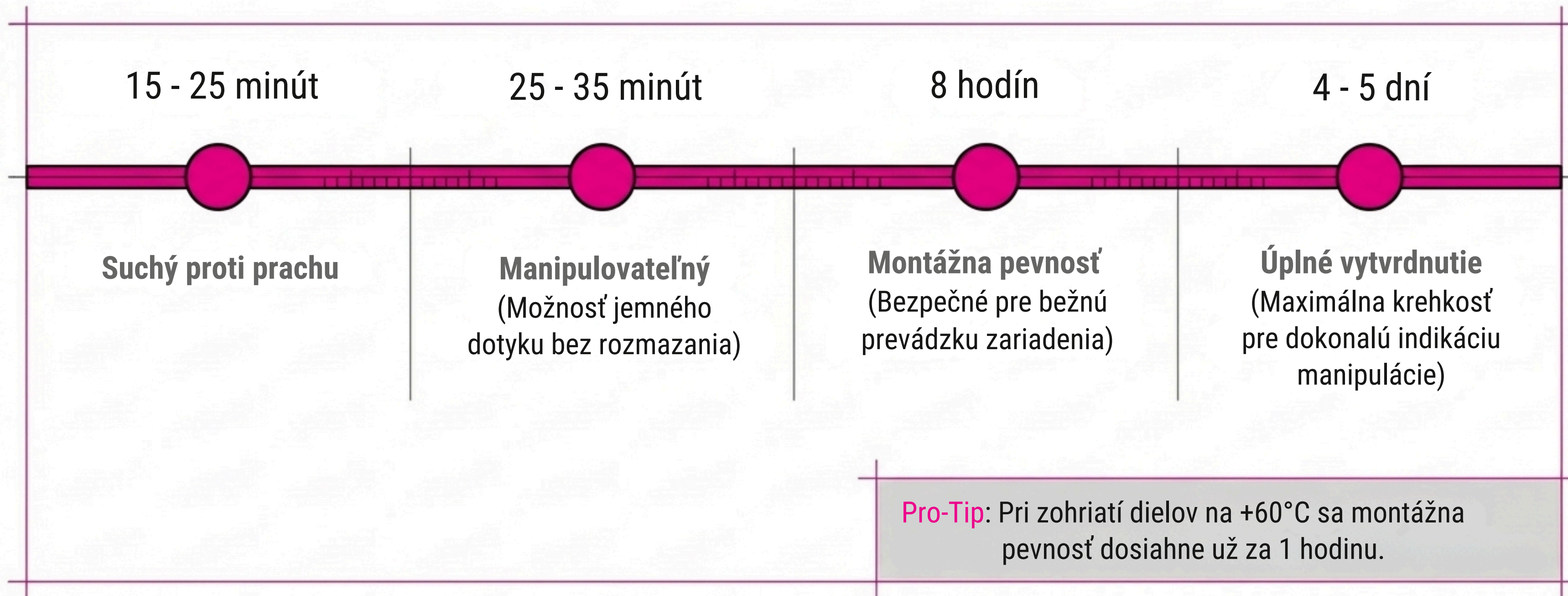

# Diagnostika výkonu: Metaflux vs. Trhový štandard

Vlastnosť	Trhový štandard	Metaflux 76-39
Viskozita & Aplikácia	Tekutá, steká	Tixotropná (Ketchup efekt, drží tvar)
Priľnavosť na zinok	Nulová (chemická reakcia)	Perfektná (čistý akrylát)
Zdravie a bezpečnosť	Obsahuje dráždivé/toxické látky	Bez označenia nebezpečnosti
Výdatnosť balenia	Často plnené vzduchom	Vysoký objem aktívnej látky (50 ml)

# Technická špecifikácia 76-39 Metaflux

Základ spojiva	Čistý akrylát
Hustota	1,1 kg/l
Stupeň lesku	35-45 (polomat)
Základná farba	Červená (Iné farby dostupné na vyžiadanie)
Obsah balenia	50 ml fľaštička (s precíznym aplikátorom)
Skladovanie	+5°C až +25°C v uzavretom obale
Trvanlivosť	Minimálne 12 mesiacov

Zabezpečte absolútnu istotu vašich spojov. Čisto, presne, bezpečne.